

W01-4-1 **Dvojité bradlá**

Workout je čoraz populárnejší spôsob cvičenia v exteriéri, pri ktorom sa využíva najmä hmotnosť vlastného tela. Cvičenie je pestré vďaka vonkajšiemu prostrediu a širokej škále cvikov, ktoré workoutové prvky a zostavy umožňujú. Prospieva tak nielen fyzickej, ale aj psychickej pohode.

Workout ponúka rôzne možnosti a stupne náročnosti, takže je určený ako pre športovcov, tak aj staršie deti, dospelých a seniorov.

Street workout môže byť umiestnený samostatne na mestskom sídlisku, v parku, či ako súčasť športoviska alebo exteriérového fitness parku.



SEGMENTY:

2× bradlá

ŠPECIFIKÁCIA:

Street workout prvok Dvojité bradlá W01-4-1 je certifikovaný podľa STN EN 16 630

Maximálna výška:	1150 mm
Rozmery prvku:	3360 × 600 × 1150 mm
Materiál:	Žiarovo zinkovaná oceľ, hrúbka 3 mm, jokel 80 x 80 mm
Povrchová úprava / farby:	KOMAXIT - vypaľované v peci / RAL paleta, podľa výberu
Počet stanovišť:	2
Cieľová skupina:	140 cm a viac
Dopadová plocha:	v zmysle STN EN 1177
Rozmery dopadovej plochy:	6360 × 3600 mm / 22,9 m ²

W01-4-1 Dvojité bradlá

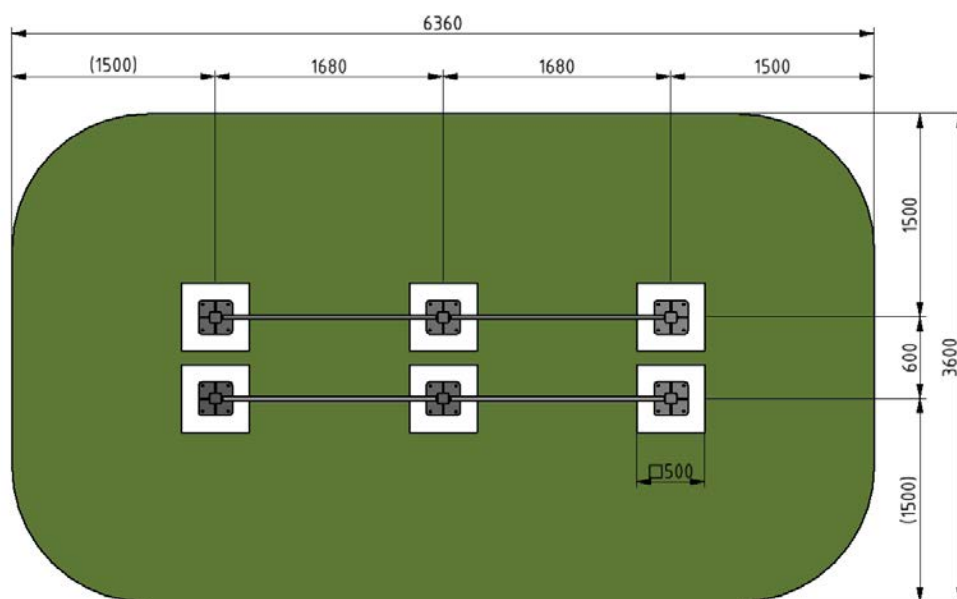
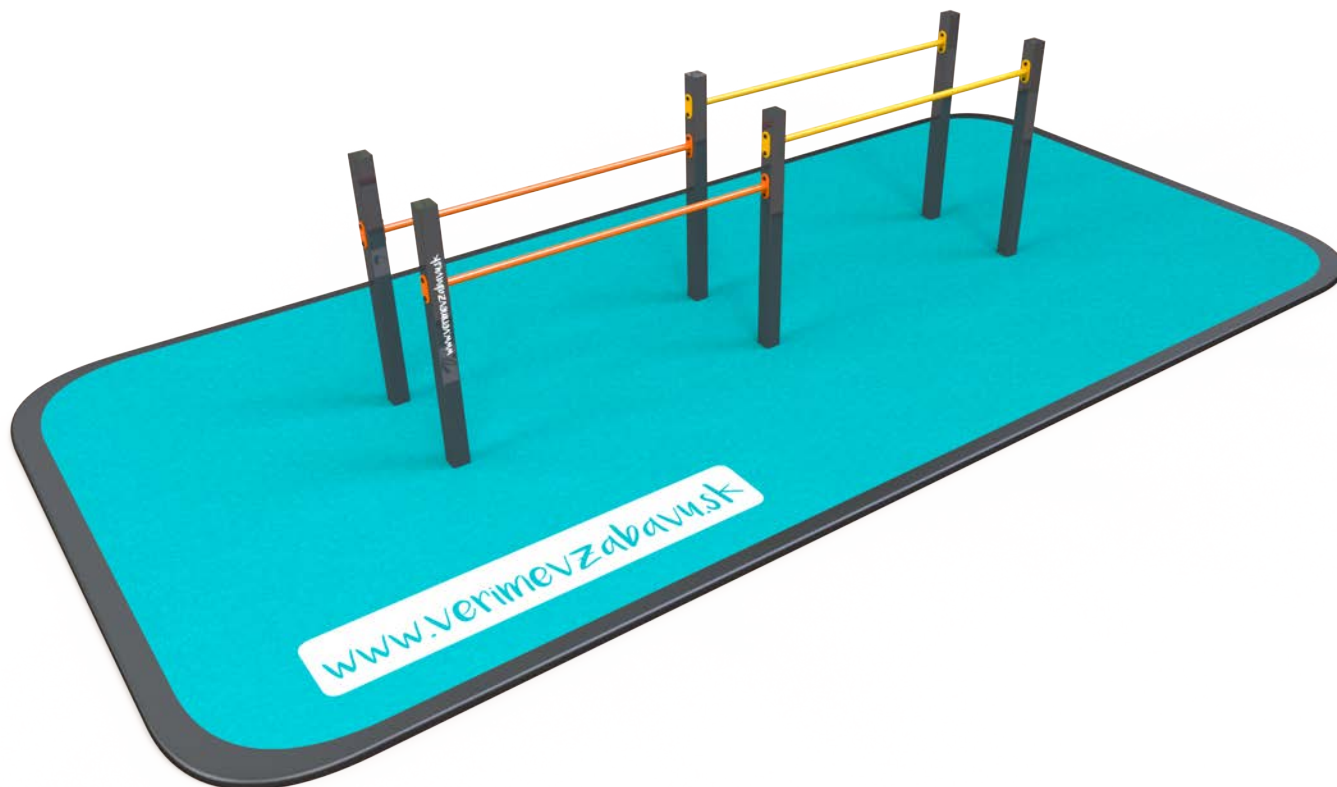

W1-4-1